



## Подготовка к укладке



### Советы мастера

1. Убедитесь, что все упаковки из одной партии.
2. Укладывайте планки ряд за рядом, двигаясь слева направо.
3. По возможности укладывайте покрытие по направлению лучей падающего света

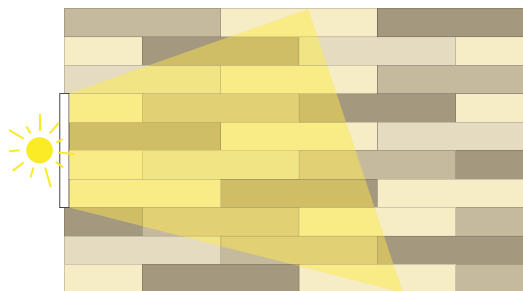

### Не спешите!

Перед началом укладки, необходимо выдержать виниловый ламинат в помещении не менее 48 часов. При этом, температура помещения не должна быть ниже 15°C или выше 28°C.

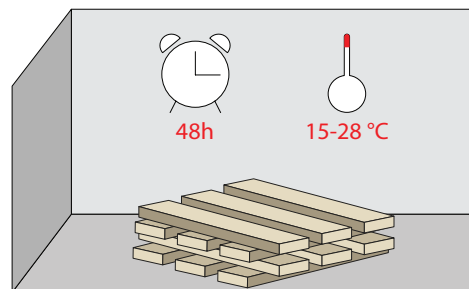

### Обратите внимание!

Перед настилом ламината, рекомендуется укладка подложки для компенсации неровности и обеспечения комфорта при эксплуатации пола. **Максимальная толщина подложки 2 мм.**

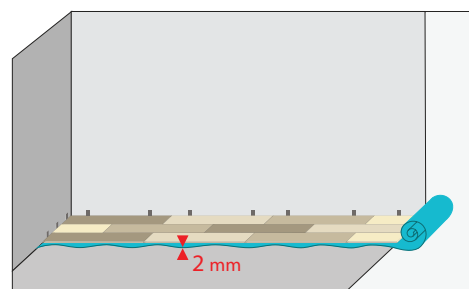

### Приготовьте инструменты

Вам понадобятся: рулетка и карандаш для разметки, ножовка с мелким зубом для резки пластика, нож, распорные клинья, угольник, перчатки, подбивочный брусок.

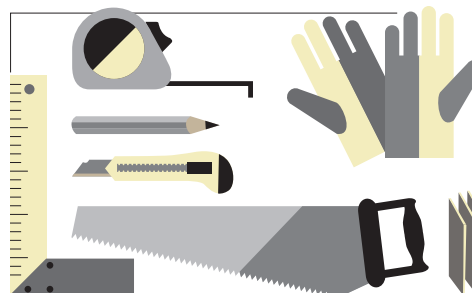



## Инструкция по укладке



1

Начните укладку ламината с установки распорных клиньев толщиной 5 мм между стеной и первым рядом плиток. Убедитесь, что Вы установили первый ряд правильно – проверьте, видны ли замки

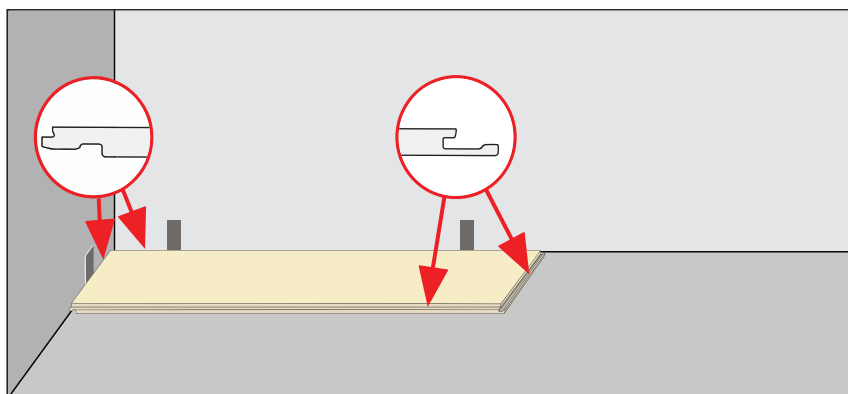

2

Последовательно уложите вторую плитку, вставив её в замок первой. При стыковке планок будьте осторожны, стараясь не повредить углы плиток при стыковке

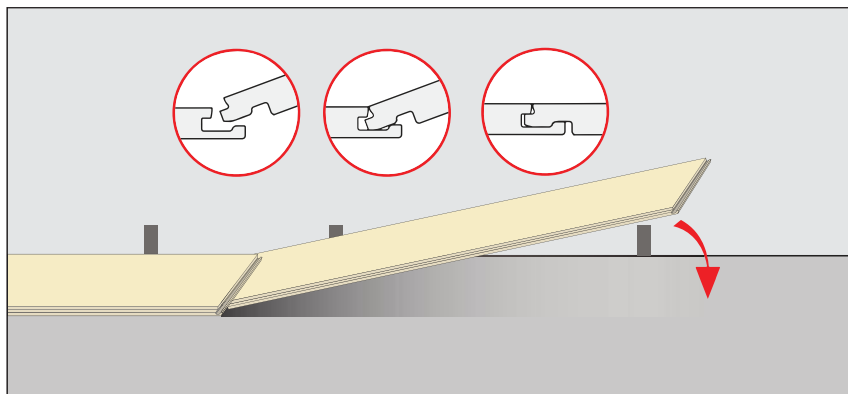

3

Продолжайте укладывать плитки таким образом до противоположной стены. Если последняя планка оказалась слишком длинной, подрежьте ее и уложите для завершения ряда, соблюдая при этом зазор

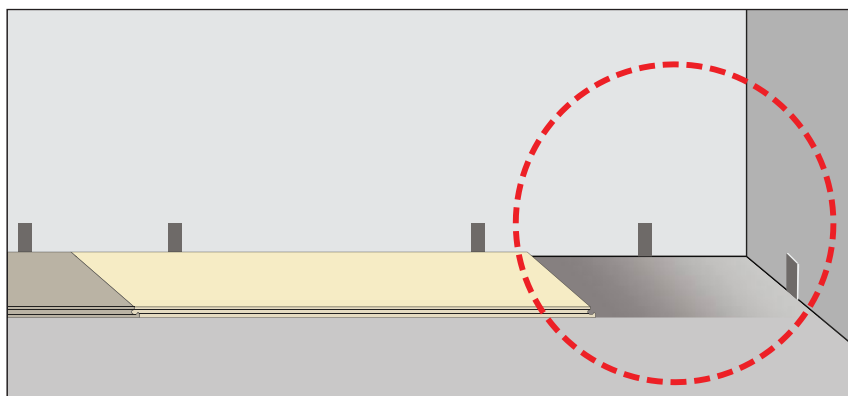

4

Чтобы подогнать длину планки, положите поверх последней установленной планки еще одну планку

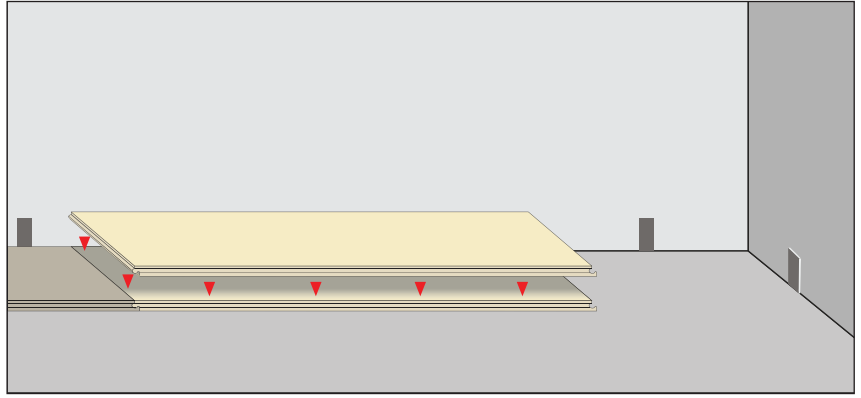

5

Поверх второй планки положите третью планку, убедившись, что она касается стены. Помните про зазор

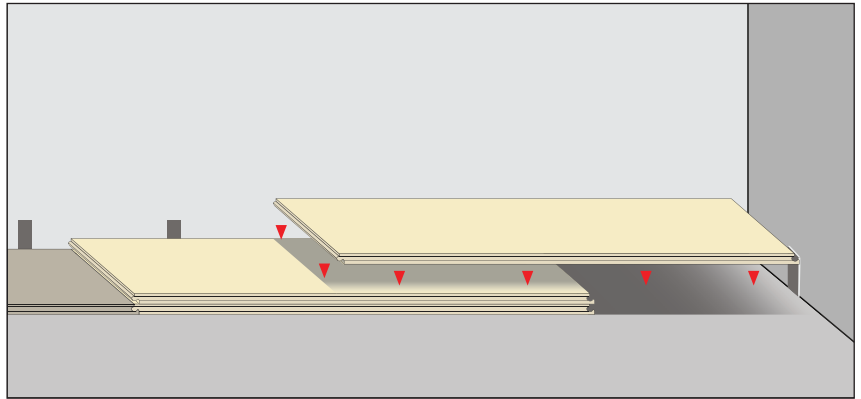

6

Начертите карандашом линию на второй планке. Отрежьте планку по прорезанной линии и уложите, для завершения ряда

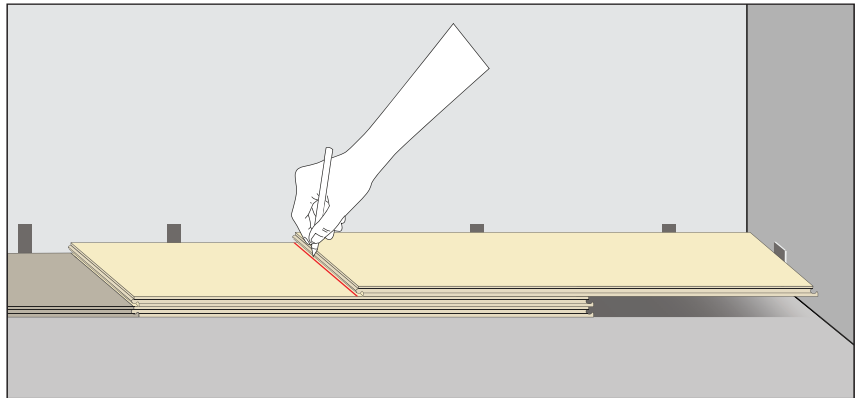

7

Используйте оставшуюся часть от последней подрезанной планки для начала нового ряда

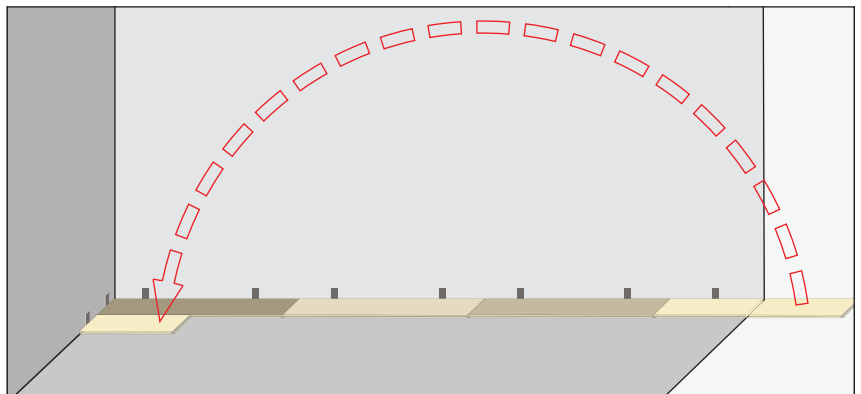

**8**

Мы рекомендуем, чтобы первая плитка второго ряда была короче не менее, чем на 30 см первой плитки первого ряда. Вы можете использовать оставшуюся часть от последней подрезанной плитки

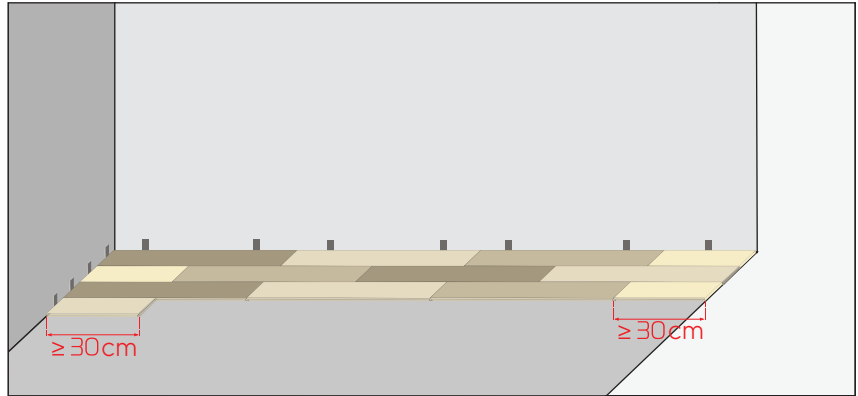
**9**

Для стыковки следующего ряда плиток, слегка приподнимите короткий конец планки

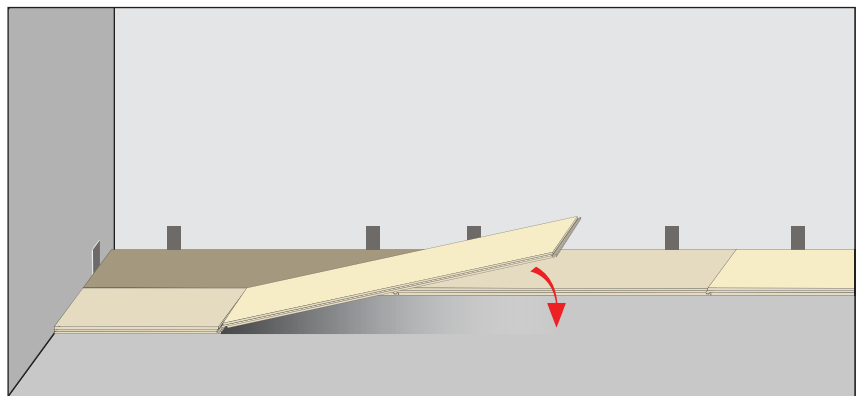
**10**

Вставьте вторую планку в паз первой планки с короткой стороны

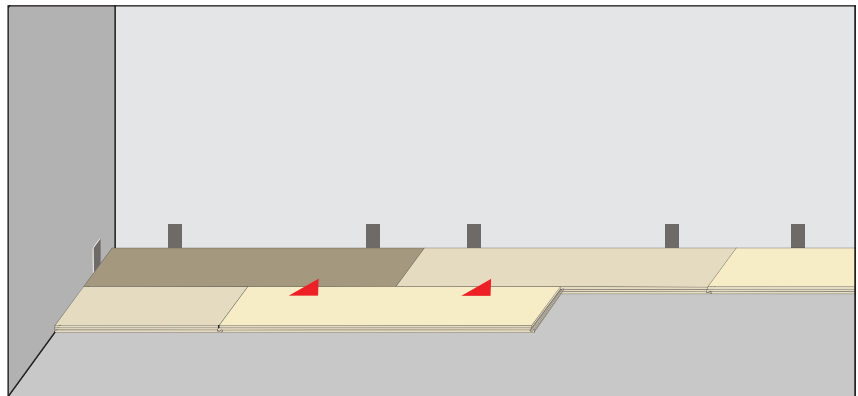
**11**

Вставьте пазы второй планки второго ряда в пазы планки первого ряда. Чтобы сделать это, Вам нужно слегка приподнять первую планку второго ряда. При необходимости, подбейте планку с использованием молотка и подбивочного бруска

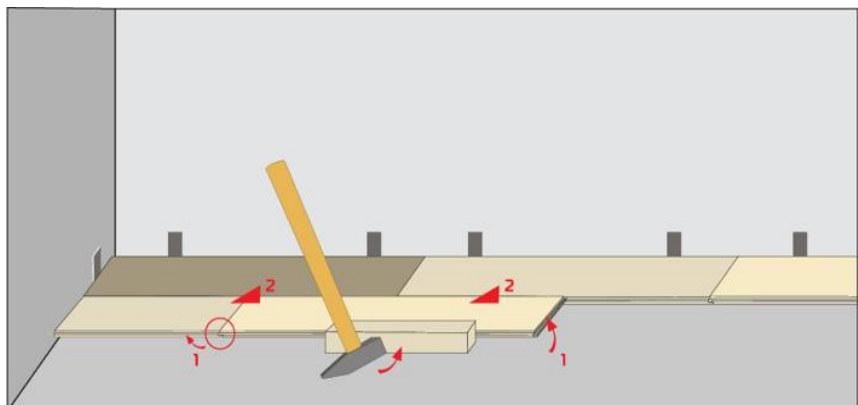

**12**

Для того чтобы завершить укладку, необходимо прижать планки к полу и защёлкнуть их

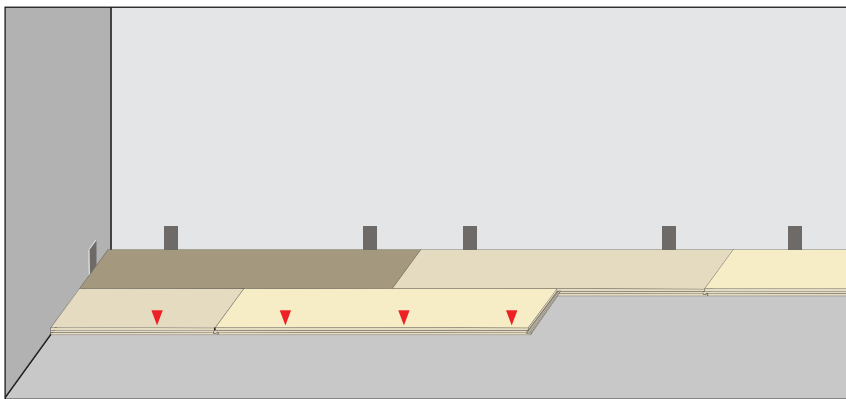
**13**

Если планка последнего ряда не подходит по ширине, поместите планку последнего ряда точно над планкой предыдущего ряда. Начертите карандашом линию на второй планке

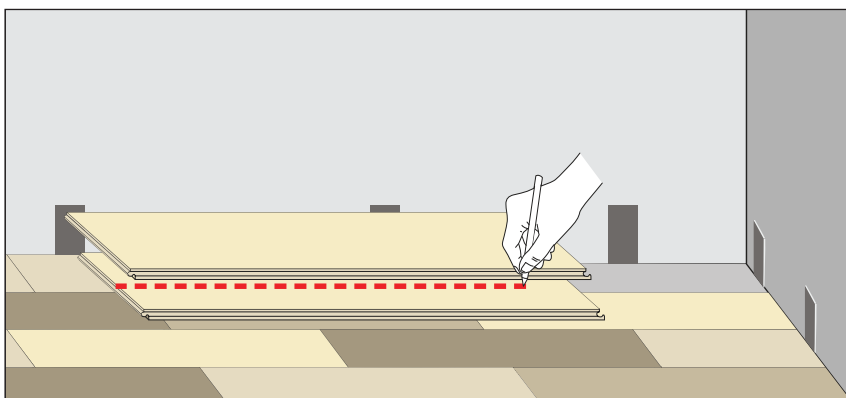
**14**

Подрежьте планку, учитывая расширительный зазор. Закончите подрезку и укладку последнего ряда аналогично

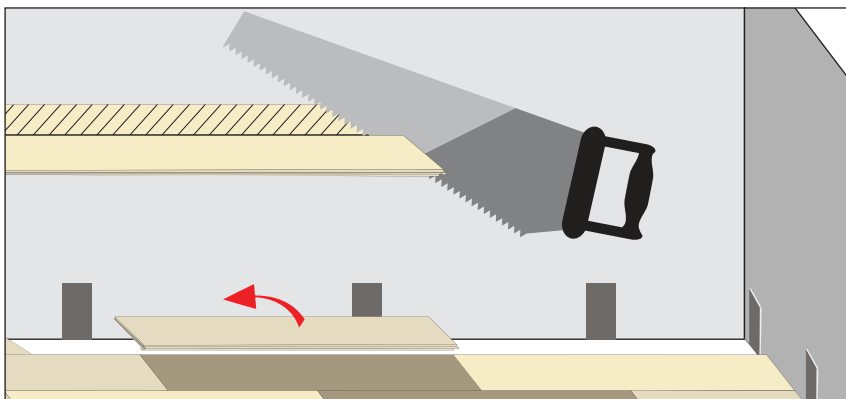
**15**

После завершения укладки ламината, установите плинтус для закрытия расширительного зазора и придания законченного вида помещению

